

– опубликована первая часть программы (анализ и стратегическая модель развития города).

В Абакане недавно начата разработка «Стратегической программы развития г. Абакана до 2009 года». Ее разработчиком является администрация города; предполагается, что программа будет состоять из следующих основных разделов:

- социальная стратегия развития города;
- экономическая стратегия;
- финансовая стратегия;
- инвестиционная стратегия;

– градостроительная стратегия;

– стратегия развития коммунального хозяйства;

- политико-правовая стратегия;
- экологическая стратегия.

Можно сделать вывод, что стратегическое планирование становится необходимым инструментом управления органов местного самоуправления, а составление муниципальных стратегических программ развития — одним из значимых разделов мезоэкономики, позволяющим минимизировать риски.

**А. Ф. ШУПЛЕЦОВ**

*доктор экономических наук*

**Ю. П. ЯНКОВ**

*кандидат экономических наук*

## ЕСТЕСТВЕННЫЕ МОНОПОЛИИ КАК ОСНОВА ЭФФЕКТИВНОГО РАЗВИТИЯ РЕГИОНАЛЬНОЙ ЭКОНОМИКИ

Относительная стабилизация макроэкономической ситуации в России обуславливает постановку и решение новых задач, связанных с усилением позитивных тенденций в динамике развития отечественной экономики. Между тем глобализация хозяйственных отношений в мировом экономическом пространстве ставит свои барьеры на пути повышения эффективности национальной экономической системы. Например, ближайшее вступление России во Всемирную торговую организацию предполагает выравнивание внутрироссийских цен (тарифов) на базовые экономические продукты, такие как электроэнергия, газ, нефть, грузовая транспортная услуга и пр., с мировыми. Прежде всего это продукты, производимые отраслями естественных монополий.

В такой ситуации проявляются внутренние противоречия в реализации государственной макроэкономической политики. С одной стороны, федеральный центр пытается помочь отечественному производителю путем облегчения его доступа на мировые рынки, с другой — фактически блокирует возможность динамичного развития отраслей, работающих не только на внутренний, но и на внешний рынок.

Дело в том, что стоимость базовых для экономики продуктов, таких как электроэнергия и грузовая транспортная услуга, изначально определяет величину затрат в себестоимости промышленного предприятия, обуславливая тесную взаимосвязь между уровнем конкурентоспособности отечественных производителей и размером тарифов на продукцию (услуги) инфраструктурных отраслей естественных монополий. Если сегодня экспортно ориентированные отрасли имеют преимущество перед зарубежными конкурентами за счет более дешевых (в абсолютном измерении) энергетических ресурсов и грузовой транспортной услуги, то при выравнивании цен (тарифов) на продукцию (услуги) отраслей естественных монополий с мировым уровнем российские производители окажутся неспособными конкурировать с зарубежными компаниями по следующим основным причинам:

1. Эффективность технологических процессов у российских производителей значительно ниже, чем у большинства зарубежных конкурентов, следовательно, затраты на единицу продукции, рассчитанные в натуральном выражении, в России существенно больше, чем в развитых странах.

2. Значительные расстояния между смежными производителями, а также пунктами производства и конечного потребления, при прочих равных условиях, ставят отечественных производителей в заведомо невыгодное положение по сравнению с зарубежными компаниями, у которых транспортная составляющая по всем стадиям производственного процесса будет гораздо меньше. Например, средняя дальность перевозки руды для российских металлургических компаний составляет 1100–1300 км, а для западноевропейских производителей металлов данная величина не превышает 500–600 км.

3. Природно-климатические условия на большей части территории Российской Федерации предполагают излишнее (по сравнению с другими странами) расходование энергоресурсов. Энергосоставляющая в цене конечных и промежуточных продуктов у отечественных производителей будет существенно выше, чем у зарубежных предприятий, даже с учетом применения эффективных энергосберегающих технологий.

Перечисленные факторы не исчерпывают совокупность аргументов против повышения тарифов на продукцию (услуги) отраслей естественных монополий. Так, например, в стороне остается проблема локализации товарных рынков внутри страны. Известно, что уровень транспортных тарифов непосредственным образом определяет географические границы товарных рынков. С учетом геоэкономической специфики размещения производственных комплексов и пунктов потребления, обеспеченных платежеспособным спросом, можно предположить, что в результате значительного повышения транспортных тарифов вся территория Российской Федерации будет разделена на несколько совокупностей разнообразных товарных зон с высокими экономическими барьерами входа и отсутствием нормальных конкурентных отношений.

Также следует отметить и то, что многие регионы России специализируются на выпуске продукции не конечного, а промежуточного назначения, которая, как правило, имеет значительную энергетическую и транспортную составляющую

в цене. Поэтому неэффективная государственная тарифная политика в отношении деятельности базовых отраслей естественных монополий может привести к парализации экономики целого региона.

В такой ситуации сложно говорить о создании предпосылок для динамичного развития российской экономики.

Другой не менее значимой проблемой для национального экономического пространства является проблема реструктуризации отраслей естественных монополий.

Разделение вертикально интегрированных компаний и выделение естественно-монопольного ядра, а именно инфраструктурных объектов, теоретически действительно приведет к демонополизации значительного сегмента экономики. Между тем можно обозначить ряд аргументов, которые могут существенным образом изменить благоприятный экономический прогноз относительно будущих итогов реструктуризации.

Во-первых, программа реструктуризации отечественных естественных монополий фактически представляет собой малоизмененный британский вариант. При этом в России совершенно не обозначены предпосылки для разделения вертикально интегрированных компаний. Следует отметить, что в Англии, прежде чем начать процессы реструктуризации энергетических монополий, были протестированы издержки по всем компонентам вертикально интегрированного образования. После того как подтверждение на соответствие критерию естественной монополии получили только элементы инфраструктуры, было принято решение о разделении. В России таких тестов не проводилось, поэтому сложно говорить о целесообразности выделения инфраструктурных объектов в самостоятельный компонент отрасли. Более того, в условиях, когда большинство энергосистем в России являются избыточными, наблюдается несоответствие фактической емкости рынка и оптимальной загрузки производственных мощностей. В такой ситуации генерация энергии теоретически начинает удовлетворять условиям появления естественной монополии.

Во-вторых, экономически и техно-

логически достаточно сложно обеспечить конкуренцию между теплоэлектростанциями, поскольку комбинированный выход параллельных продуктов (тепло- и электроэнергии) не сочетается с режимом свободного ценообразования по этим продуктам, взятым в отдельности.

В-третьих, сектор генерации энергии (в частности, ТЭС) может не привлечь достаточного количества инвестиций на обновление основных фондов, поскольку капитал реагирует только на эффективную для него норму прибыли. Естественно, что эта прибыль может быть обеспечена за счет увеличения тарифов. А это грозит социальными потрясениями и полной остановкой энергоемких предприятий.

В-четвертых, сфера антимонопольного законодательства, куда после реструктуризации попадает сектор генерации, на сегодняшний день не может быть признана эффективным механизмом пресечения монополистической деятельности. Подтверждением этому служат опережающие темпы роста цен на продукцию обычных монополий (уголь, бензин, мазут и пр.). Как следствие, существует значительная вероятность ценового сговора между генераторами и злоупотребления ими рыночной властью.

Таким образом, общий макроэкономический эффект от реформирования естественных монополий (в частности, электроэнергетики) может быть скорее отрицательным, чем положительным, если не предпринять соответствующих действий по учету внешних условий и корректировке федеральной политики.

Перечисленные проблемы, касающиеся реализации государственной политики в отношении естественных монополий, обуславливают необходимость принятия решений не на основе сиюминутной политической и экономической конъюнктуры, а на основе детального анализа ситуации с учетом технологических и экономических особенностей отраслей, а также геоэкономической специфики региональных экономических систем. Следует учитывать, что рыночные процессы не являются самодостаточными. Они требуют наличия условий, обеспечивающих их протекание. Их создание — прерогатива государства, которое в лице

исполнительной и законодательной власти призвано максимизировать результаты функционирования национальной экономической системы.

В Российской Федерации, с учетом наличия транзитивных процессов в экономике, эффективные воспроизводственные механизмы должны строиться на основе выделения объективно неконкурентных сегментов экономики, которые могут быть рассмотрены как механизмы, обеспечивающие эффективную воспроизводственную деятельность.

Речь идет о рассмотрении деятельности субъектов естественных монополий с учетом спектра прямых и косвенных отраслевых взаимосвязей, технологической и экономической специфики взаимоотношений естественных монополий друг с другом и с основными поставщиками, являющимися обычными монополиями и попадающими под опосредованное регулирование антимонопольного законодательства. Все это обуславливает необходимость применения системы комплексного регулирования региональных естественномонопольных рынков на основе построения региональных естественномонопольных комплексов. Принципы взаимодействия этих компаний строятся на основе общности производственных задач, к которым можно отнести выпуск продуктов как конечного, так и промежуточного потребления. На рисунке показана схема взаимодействия базовых естественных монополий регионального уровня, функционирующих в Иркутской области, со стратегическими поставщиками, являющимися обычными монополиями.

Из рисунка следует, что базовые продукты отраслей естественных монополий (энергия и железнодорожная транспортная услуга), необходимые для обеспечения нормального функционирования региональной экономической системы, производятся синтезированно четырьмя отраслями, представленными такими компаниями, как ОАО «Иркутскэнерго» (ИЭ), ОАО «Ангарская нефтехимическая компания» (АНХК), ОАО «Востсибуголь» и ГУП «Восточно-Сибирская железная дорога» (ВСЖД). Величина межотраслевых поставок по обозначенным компаниям в контексте проблемы смежной ценовой

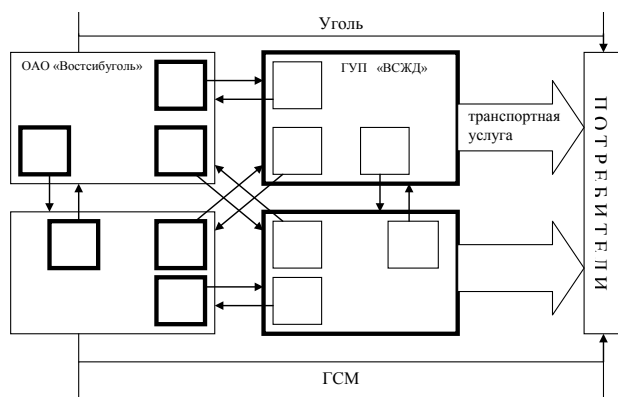

Принцип построения регионального естественно-монопольного комплекса на основе взаимовлияния предприятий, участвующих в производстве, топливного, транспортного и энергетического компонентов, необходимых для региональной экономики (утолщенной линией обведены границы регионального естественно-монопольного комплекса)

зависимости может быть признана достаточно существенным фактором, поскольку в условиях монополизированных рынков даже незначительное изменение себестоимости может привести к неадекватному увеличению цены.

Рассмотрение регионального естественно-монопольного комплекса в качестве синтезированного объекта регулирования дает возможность повысить эффективность действующей системы ценового контроля над отраслями естественных монополий регионального уровня путем координации регулирующих воздействий, осуществляемых различными институтами государства. Таким образом, показанная целесообразность позволяет говорить об альтернативных, менее болезненных для экономики вариантах воздействия государства на естественно-монопольные рынки и повышения эффективности систем регулирования нерыночного сегмента хозяйства.

**А. П. ЧЕРНИКОВ**

*доктор экономических наук, профессор*

**П. Ю. ВИЛЬВЕР**

*программист*

## СЕТИ ПЕТРИ — ИНСТРУМЕНТ ВЫБОРА ПРИОРИТЕТОВ РАЗВИТИЯ РЕГИОНА<sup>1</sup>

Для количественного обоснования приоритетных направлений социально-экономического развития региона, оценки последствий стратегических решений необходим модельный инструментарий, учитывающий структурные и системные свойства региона, принципы и механизмы устойчивого эколого-экономического развития. Такой инструментарий должен отвечать следующим требованиям:

– учитывать комплексный характер изменений организационно-экономического механизма хозяйствования в регионе, обуславливающий необходимость взаимосвязанного изучения различных аспектов региональной социально-экономической системы — производственных и непроизводственных, финансовых,

демографических, внешних связей, т. е. учитывать свойство ее целостности;

– быть адекватным к изменениям постановки задач, что особенно важно в условиях становления нового механизма хозяйствования в регионе;

– быть достаточно простым, «работать» в оперативном режиме.

Известные модели и методы исследования и прогнозирования региональной экономики, отвечающие условиям централизованного управления экономикой, не в полной мере учитывают сформулированные требования: они, хотя, как правило, одноаспектны, но, тем не менее, громоздки, и трудно реализуемы на ЭВМ, недостаточно отражают научно-технический прогресс, развитие социально-экологической среды, финансовый аспект и организационно-экономический механизм. Их отличительная черта — исследовательский характер,

<sup>1</sup> Работа выполнена при финансовой поддержке гранта РГНФ № 02-02-02244.